



Polierte Flachstrahldüsen Baureihe 600.577



Um ein möglichst unauffälliges Erscheinungsbild zu erreichen, sind diese kompakt bauenden Flachstrahldüsen optimal geeignet. Um eine optimale Ästhetik zu gewährleisten, sind Schlüsselflächen und Kanten eliminiert.

Anwendung:

Scheibenreinigung,
vorzugsweise im Yachtbau.

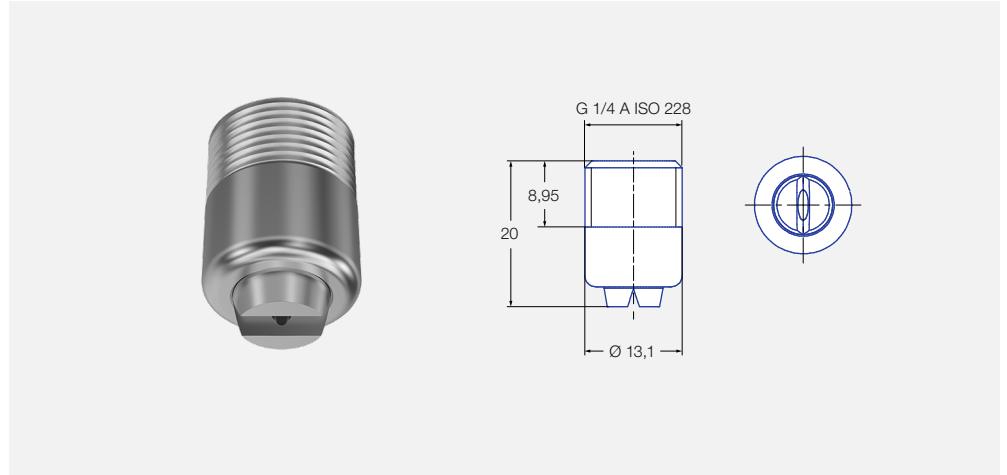

| Strahlwinkel | Bestell-Nr. | Mat.-Nr. | \dot{V} [l/min] | Länge [mm] | Durchmesser [mm] | Gewinde ISO 228 |
|--------------|----------------------|---------------------------|-------------------|------------|------------------|-----------------|
| | Type | 17 Edelstahl 1.4571 | p [bar] 2 bar | | | |
| 45° | 600.577.17.11 | ○ | 4,00 | 20,00 | 12,2 | G 1/4 A |
| 120° | 600.577.17.10 | ○ | 4,00 | 20,00 | 13,1 | G 1/4 A |
| 140° | 600.577.17.00 | ○ | 4,75 | 20,00 | 12,2 | G 1/4 A |

Alle Volumenströme gemäß Seite 48 auf Anfrage möglich
Weitere Werkstoffe auf Anfrage