

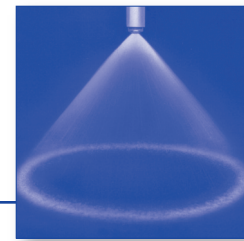

# Axial-Hohlkegeldüsen für Überwurfmutter

## Baureihe 2TR



### Hohlkegeldüsen für Montage mit Überwurfmutter. Feine, gleichmäßige Hohlkegelzerstäubung.

Anwendung:  
Direkte Luftbefeuchtung, Kühlung und Reinigung von Luft und Gasen, Staubbekämpfung, Filterberieselung.

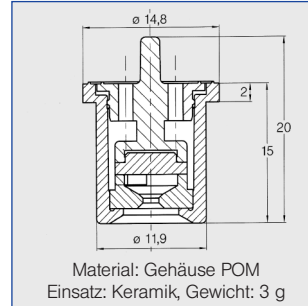

Strahlwinkel	Bestell-Nr. Type	Farbe	B Ø [mm]	E Ø [mm]	$\dot{V}$ [l/min]						Strahldurchmesser D bei p=3 bar  H = 250 mm
					p [bar] (p <sub>max</sub> = 20 bar)						
					1,0	2,0	3,0	5,0	7,0	10,0	
80°	<b>2TR. 245. C8</b>	flieder	0,65	0,55	-	0,16	0,20	0,25	0,30	0,36	450
	<b>2TR. 275. C8</b>	schwarz	0,80	0,70	0,16	0,22	0,27	0,35	0,41	0,49	450
	<b>2TR. 305. C6</b>	orange	0,90	0,80	0,23	0,32	0,39	0,51	0,60	0,72	450
	<b>2TR. 345. C6</b>	grün	1,10	0,90	0,34	0,48	0,59	0,76	0,90	1,07	450
	<b>2TR. 365. C6</b>	gelb	1,40	0,95	0,45	0,63	0,78	1,01	1,19	1,42	450
	<b>2TR. 405. C6</b>	blau	1,70	1,10	0,68	0,96	1,17	1,52	1,79	2,14	450
	<b>2TR. 445. C6</b>	rot	2,00	1,20	0,89	1,26	1,55	2,02	2,37	2,83	450
	<b>2TR. 485. C6</b>	braun	2,20	1,30	1,11	1,57	1,94	2,50	2,96	3,54	450

B = Bohrungs-Ø · E = Engster Querschnitt

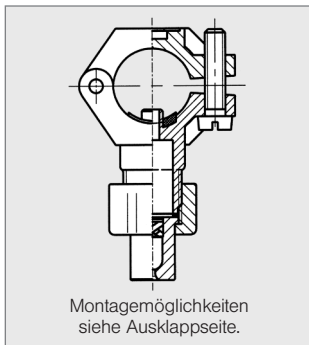

Die Ausklappseite am Katalogende bietet Ihnen eine Übersicht über die verschiedenen Montagemöglichkeiten. Umfangreiches Montagezubehör finden Sie unter der Rubrik „Zubehör“.