

➤ Niederdruck-Flachstrahldüsen für Überwurfmutter

Baureihen 656/657



Eigenschaften:

- Gleichmäßige, parabelförmige Flüssigkeitsverteilung
- Stabiler Strahlwinkel
- Hohe Strahlenergie
- Montage mit Überwurfmutter
- Verstopfungsunempfindlich

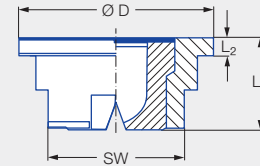
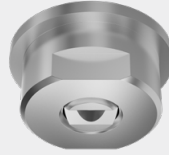

Baureihen 656/657

Anwendung:

- Reinigungsanlagen
- Kieswaschung
- Walzenkühlung
- Walzgutkühlung
- Kühlrohre

Anschluss	Abmessungen [mm]				Gewicht [g] Messing
	L ₁	L ₂	Ø D	SW	
Montage mit Überwurfmutter G 3/4 ISO 228	11,0	2,0	24,0	17	23,0

Strahlwinkel	Bestell-Nr.				Äquivalenter Bohrungsdurchmesser A [mm]	Engster Querschnitt Ø [mm]	V̇ Wasser [l/min]							Strahlbreite B [mm] (bei p = 5 bar)	
	Type	Mat.-Nr.					p [bar]							H = 250 [mm]	H = 500 [mm]
		16	17 ¹	30			0,5	1,0	2,0	3,0	5,0	7,0	10,0		
20°	656.721	●	●	●	3,00	2,50	3,15	4,45	6,30	7,71	9,96	11,78	14,09	100	180
	656.801	●	●	●	4,00	3,20	5,00	7,07	10,00	12,25	15,81	18,71	22,36	100	180
	656.881	●	●	●	5,00	4,00	8,00	11,31	16,00	19,60	25,30	29,94	35,78	100	180
	656.921	●	●	●	5,50	4,40	10,00	14,14	20,00	24,49	31,62	37,41	44,72	100	180
	656.961	●	●	●	6,00	5,30	12,50	17,68	25,00	30,62	39,53	46,77	55,90	100	180
30°	656.722	●	●	●	3,00	2,40	3,15	4,45	6,30	7,71	9,96	11,78	14,09	140	260
	656.762	●	●	●	3,50	2,70	4,00	5,66	8,00	9,80	12,65	14,97	17,89	140	260
	656.802	●	●	●	4,00	3,10	5,00	7,07	10,00	12,25	15,81	18,71	22,36	140	260
	656.882	●	●	●	5,00	4,00	8,00	11,31	16,00	19,60	25,30	29,94	35,78	140	270
	656.922	●	●	●	5,50	4,40	10,00	14,14	20,00	24,49	31,62	37,41	44,72	140	270
	656.962	●	●	●	6,00	5,00	12,50	17,68	25,00	30,62	39,53	46,77	55,90	140	270
45°	656.723	●	●	●	3,00	2,40	3,15	4,45	6,30	7,71	9,96	11,78	14,09	220	420
	656.763	●	●	●	3,50	2,60	4,00	5,66	8,00	9,80	12,65	14,97	17,89	220	420
	656.803	●	●	●	4,00	3,00	5,00	7,07	10,00	12,25	15,81	18,71	22,36	220	420
	656.843	●	●	●	4,50	3,40	6,25	8,84	12,50	15,31	19,76	23,38	27,94	220	420
	656.883	●	●	●	5,00	3,80	8,00	11,31	16,00	19,60	25,30	29,94	35,78	220	420
	656.923	●	●	●	5,50	4,20	10,00	14,14	20,00	24,49	31,62	37,41	44,72	220	430
	656.963	●	●	●	6,00	4,40	12,50	17,68	25,00	30,62	39,53	46,77	55,90	220	430





Strahl- winkel	Bestell-Nr.				Äquivalenter Bohrungs- durchmesser A [mm]	Engster Querschnitt Ø [mm]	V̇ Wasser [l/min]							Strahlbreite B [mm] (bei p = 5 bar)	
	Type	Mat.-Nr.					p [bar]							H = 250 [mm]	H = 500 [mm]
		16	17 ¹	30			0,5	1,0	2,0	3,0	5,0	7,0	10,0		
		Edestahl 1.4305	Edestahl 1.4571/ Edestahl 1.4404	Messing 2.0401											
60°	656.724	●	●	●	3,00	2,10	3,15	4,45	6,30	7,71	9,96	11,78	14,09	280	560
	656.764	●	●	●	3,50	2,30	4,00	5,66	8,00	9,80	12,65	14,97	17,89	280	570
	656.804	●	●	●	4,00	2,60	5,00	7,07	10,00	12,25	15,81	18,71	22,36	290	580
	656.844	●	●	●	4,50	3,00	6,25	8,84	12,50	15,31	19,76	23,38	27,94	220	580
	656.884	●	●	●	5,00	3,40	8,00	11,31	16,00	19,60	25,30	29,94	35,78	290	580
	656.924	●	●	●	5,50	4,10	10,00	14,14	20,00	24,49	31,62	37,41	44,72	290	580
	656.964	●	●	●	6,00	4,20	12,50	17,68	25,00	30,62	39,53	46,77	55,90	290	580
657.044		●	●	8,00	5,50	20,00	28,29	40,00	48,99	63,25	74,84	89,45	290	580	
90°	656.726	●	●	●	3,00	1,70	3,15	4,45	6,30	7,71	9,96	11,78	14,09	520	980
	656.766	●	●	●	3,50	1,90	4,00	5,66	8,00	9,80	12,65	14,97	17,89	530	1.000
	656.806	●	●	●	4,00	2,40	5,00	7,07	10,00	12,25	15,81	18,71	22,36	530	1.030
	656.846	●	●	●	4,50	2,40	6,25	8,84	12,50	15,31	19,76	23,38	27,94	540	1.050
	656.886	●	●	●	5,00	3,10	8,00	11,31	16,00	19,60	25,30	29,94	35,78	540	1.060
	656.926	●	●	●	5,50	3,60	10,00	14,14	20,00	24,49	31,62	37,41	44,72	540	1.070
	656.966	●	●	●	6,00	3,90	12,50	17,68	25,00	30,62	39,53	46,77	55,90	540	1.070
657.046			●	8,00	4,90	20,00	28,29	40,00	48,99	63,25	74,84	89,45	540	1.070	
120°	656.727	●	●	●	3,00	1,60	3,15	4,45	6,30	7,71	9,96	11,78	14,09	890	1.680
	656.767	●	●	●	3,50	1,70	4,00	5,66	8,00	9,80	12,65	14,97	17,89	900	1.700
	656.807	●	●	●	4,00	2,00	5,00	7,07	10,00	12,25	15,81	18,71	22,36	900	1.710
	656.887	●	●	●	5,00	2,60	8,00	11,31	16,00	19,60	25,30	29,94	35,78	910	1.710
	656.927	●	●	●	5,50	2,90	10,00	14,14	20,00	24,49	31,62	37,41	44,72	910	1.710

¹ Wir behalten uns vor, unter der Material-Nr. 17 das Material 1.4571 oder 1.4404 zu liefern.

Umrechnungsformel für diese Baureihe: $\dot{V}_2 = \dot{V}_1 \cdot \sqrt{\frac{p_2}{p_1}}$

Bestell- Type + Material-Nr. = Bestell-Nr.
Beispiel: 656.724 + 16 = 656.724.16



Montagezubehör finden Sie im Kapitel 9 „Zubehör“.